

MATRIX

5x

7xe

7xi





GUIDE DE LA CONSOLE

EMPLACEMENT DU NUMÉRO DE SÉRIE

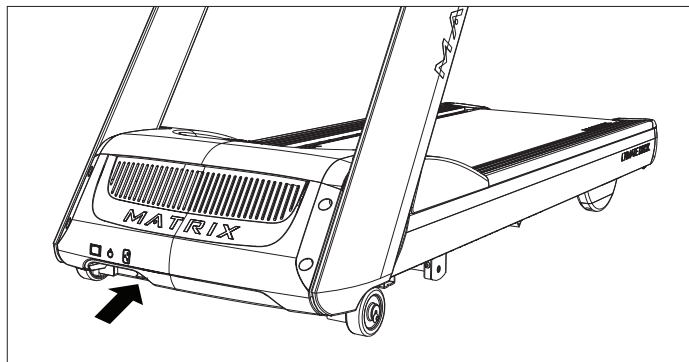
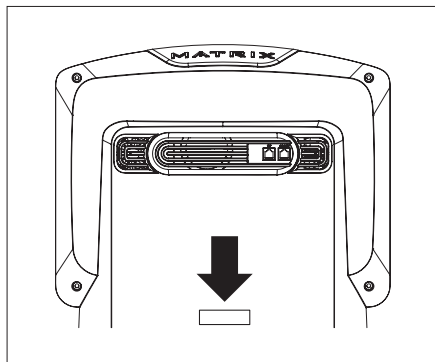

Avant de commencer, cherchez le numéro de série qui se trouve sur une étiquette où figure un code-barres et apposée sur votre équipement, puis notez-le dans les cases ci-dessous.

NUMÉRO DE SÉRIE DE LA CONSOLE

NUMÉRO DE SÉRIE DU CADRE

MODÈLE

 T5x T5xGT T7xe T7xi TAPIS DE COURSE MATRIX

* Utilisez les informations ci-dessus lorsque vous appelez l'assistance.



5X

FRANÇAIS

DESCRIPTION CONSOLE T5X

L'appareil Matrix est inspecté avant d'être emballé. Il est envoyé en deux parties séparées : la base et la console. Ouvrez soigneusement le colis et jetez l'emballage. Remarque : avant d'utiliser la console, enlevez la fine pellicule protectrice en plastique transparent qui la recouvre.

- A) **TOUCHES D'ENTRAÎNEMENT** : Affichage simple du programme et boutons de sélection. Appuyez sur le bouton Fitness Test pour naviguer entre les tests disponibles.
- B) **GO** : Démarrage rapide.
- C) **ENTRER** : Confirmer chaque paramètre du programme.
- D) **INCLINAISONS +/-** : Régler l'inclinaison et sélectionner le programme.
- E) **VITESSE +/-** : Régler la vitesse et sélectionner le programme.
- F) **TEMPS +/-** : Régler la durée et sélectionner le programme.
- G) **ARRÊT D'URGENCE / IMMOBILISATION** : Arrêter toutes les fonctions et immobiliser la machine. L'arrêt d'urgence de ce tapis de course doit être remis dans sa position d'origine afin de permettre le fonctionnement normal de la machine.
- H) **STOP (ARRÊT)** : Arrêter l'entraînement et afficher le résumé de l'entraînement.
- I) **PAUSE** : Suspending l'entraînement. La durée de la pause peut être réglée dans le mode de gestion ou de paramètres techniques.
- J) **CLAVIER NUMÉRIQUE** : Saisir des données pour paramétrer l'entraînement. Réglage de la vitesse pendant l'entraînement.
- K) **RÉCUPÉRATION** : Mettre le tapis de course en mode Récupération. Le temps de récupération dépend de la durée de l'entraînement. Le temps de récupération des entraînements de 19 minutes ou moins est de 2 minutes. Le temps de récupération des entraînements de 20 minutes ou plus est de 5 minutes.
- L) **VENTILATEUR** : Sélectionner la vitesse du ventilateur (trois vitesses sont disponibles).
- M) **COMMUTATION** : Naviguer entre 4 rangées d'informations sur l'entraînement dans une fenêtre DEL. La console naviguera automatiquement entre les informations sur l'entraînement si le bouton de commutation est maintenu enfoncé pendant 3 secondes.
- N) **LANGUE** : Sélectionner la langue.





5X GT

FRANÇAIS



DESCRIPTION DE LA CONSOLE T5X GT

La machine Matrix est inspectée avant d'être emballée. Elle est expédiée en deux parties : la base et la console. Déballez soigneusement l'unité et jetez la boîte. Remarque : Il y a une mince feuille protectrice de plastique transparent sur le revêtement de la console qui doit être retirée avant utilisation.

Le tapis de course T5xGT est spécialement conçu pour les réglages d'entraînement en groupe, avec des commandes de vitesse et d'inclinaison à une touche pour que les membres puissent suivre les entraînements et effectuer des changements faciles à la volée.

A) BOUTONS D'INTENSITÉ :

Pré-entraînement : appuyez pour personnaliser vos préréglages d'intensité faible / moyenne / élevée.

Pendant l'entraînement : appuyez pour ajuster automatiquement la vitesse dans vos préréglages.

Remarque : Les préréglages de vitesse / inclinaison par défaut seront utilisés s'ils ne sont pas personnalisés avant l'entraînement.

B) TOUCHES RAPIDES D'INCLINAISON :

Ajustez l'inclinaison pendant l'entraînement.

C) TOUCHES RAPIDES DE VITESSE :

Ajustez la vitesse pendant l'entraînement.

D) VENTILATEUR :

Permet de sélectionner la vitesse du ventilateur (le ventilateur a trois vitesses de fonctionnement.)

E) PAUSE :

Met l'entraînement en pause. La durée de la pause peut être définie en mode gestionnaire ou en mode ingénierie.

F) ARRÊT :

Met fin à l'entraînement et affiche les données de synthèse de l'entraînement.

G) MARCHE :

Démarrage à une seule touche

REMARQUE : Pour accéder au mode gestionnaire sur la console T5xGT, appuyez sur le bouton « 1 » et maintenez-le enfoncé pendant 4 secondes pour régler la vitesse et l'inclinaison. Naviguez dans les menus en utilisant les boutons de la barre de poignée.



7XE

FRANÇAIS

DESCRIPTION CONSOLE T7XE

L'appareil Matrix est inspecté avant d'être emballé. Il est envoyé en deux parties séparées : la base et la console. Ouvrez soigneusement le colis et jetez l'emballage. Remarque : avant d'utiliser la console, enlevez la fine pellicule protectrice en plastique transparent qui la recouvre.

Le T7xe est équipé d'un écran tactile entièrement intégré. Toutes les informations nécessaires pour les entraînements sont expliquées sur l'écran. Nous vous encourageons vivement à explorer l'interface. Les informations concernant la programmation des différents entraînements vous expliqueront le contenu de chaque écran sur le T7xe.

- A) **GO** : Démarrage rapide.
- B) **STOP (ARRÊT)** : Arrêter l'entraînement et afficher le résumé de l'entraînement.
- C) **BOUTONS D'INCLINAISON** : Régler l'inclinaison pendant l'entraînement.
- D) **BOUTONS DE VITESSE** : Régler la vitesse pendant l'entraînement.
- E) **RÉCUPÉRATION** : Mettre le tapis de course en mode Récupération. Le temps de récupération dépend de la durée de l'entraînement. Le temps de récupération des entraînements de 19 minutes ou moins est de 2 minutes. Le temps de récupération des entraînements de 20 minutes ou plus est de 5 minutes.
- F) **ARRÊT D'URGENCE / IMMOBILISATION** : Arrêter toutes les fonctions et immobiliser la machine. L'arrêt d'urgence de ce tapis de course doit être remis dans sa position d'origine afin de permettre le fonctionnement normal de la machine.

T7XE ZONE DE DIVERTISSEMENT

- G) **VOLUME +/-** : Régler le volume des écouteurs.
- H) **CHAÎNE +/-** : Sélectionner les chaînes sur la télévision intégrée à la console.
- I) **ACCUEIL** : Revenir à l'écran d'accueil.
- J) **DERNIÈRE CHAÎNE** : Naviguer entre la chaîne actuelle et la chaîne précédemment consultée.
- K) **CC/SILENCE** : Couper le son et activer ou désactiver le sous-titrage codé.
- L) **MODE AFFICHAGE** : Naviguer entre les différents modes d'affichage.
- M) **CLAVIER NUMÉRIQUE** : Saisie simplifiée de chiffres.
- N) **CAPTEUR RFID** : Emplacement de l'accès sans fil au login (plug-in supplémentaire).





7XI

FRANÇAIS



DESCRIPTION CONSOLE T7XI

L'appareil Matrix est inspecté avant d'être emballé. Il est envoyé en deux parties séparées : la base et la console. Ouvrez soigneusement le colis et jetez l'emballage. Remarque : avant d'utiliser la console, enlevez la fine pellicule protectrice en plastique transparent qui la recouvre.

Le T7xi est équipé d'un écran tactile entièrement intégré. Toutes les informations nécessaires pour les entraînements sont expliquées sur l'écran. Nous vous encourageons vivement à explorer l'interface. Les informations concernant la programmation des différents entraînements vous expliqueront le contenu de chaque écran sur le T7xi.



- A) **GO** : Démarrage rapide.
- B) **STOP (ARRÊT)** : Arrêter l'entraînement et afficher le résumé de l'entraînement.
- C) **BOUTONS D'INCLINAISON** : Régler l'inclinaison pendant l'entraînement.
- D) **BOUTONS DE VITESSE** : Régler la vitesse pendant l'entraînement.
- E) **RÉCUPÉRATION** : Mettre le tapis de course en mode Récupération. Le temps de récupération dépend de la durée de l'entraînement. Le temps de récupération des entraînements de 19 minutes ou moins est de 2 minutes. Le temps de récupération des entraînements de 20 minutes ou plus est de 5 minutes.
- F) **ARRÊT D'URGENCE / IMMOBILISATION** : Arrêter toutes les fonctions et immobiliser la machine. L'arrêt d'urgence de ce tapis de course doit être remis dans sa position d'origine afin de permettre le fonctionnement normal de la machine.

T7XI ZONE DE DIVERTISSEMENT



- G) **VOLUME +/-** : Régler le volume des écouteurs.
- H) **CHAÎNE +/-** : Sélectionner les chaînes sur la télévision intégrée à la console.
- I) **ACCUEIL** : Revenir à l'écran d'accueil.
- J) **DERNIÈRE CHAÎNE** : Naviguer entre la chaîne actuelle et la chaîne précédemment consultée.
- K) **CC/SILENCE** : Couper le son et activer ou désactiver le sous-titrage codé.
- L) **MODE AFFICHAGE** : Naviguer entre les différents modes d'affichage.
- M) **CLAVIER NUMÉRIQUE** : Saisie simplifiée de chiffres.
- N) **CAPTEUR RFID** : Emplacement de l'accès sans fil pour connexion (plug-in supplémentaire).

FONCTIONNEMENT DE LA CONSOLE 7XE / 7XI

POUR COMMENCER

- Appuyez sur la touche **UTILISATEUR** pour vous connecter avec votre XID.
- Appuyez sur le bouton **INVITÉ** pour vous entraîner anonymement.
- Appuyez sur le bouton **S'INSCRIRE** pour créer un nouvel XID.
- Pour obtenir de l'aide ou de plus amples informations, appuyez sur .
- Pour modifier la langue, appuyez sur .

INSCRIPTION UTILISATEUR

- 1) Saisissez votre **XID** et appuyez sur .
- 2) Saisissez votre **MOT DE PASSE** et appuyez sur .



Ce symbole s'affiche dans le coin inférieur droit des consoles équipées d'un RFID. Pour vous connecter, appuyez sur le bouton RFID  situé dans le coin inférieur droit de la console. *

INSCRIPTION EN TANT QUE NOUVEL UTILISATEUR

- 1) Vous n'avez pas de compte xID ? L'inscription est simple.
- 2) Suivez les indications à l'écran pour créer votre compte gratuitement.
- 3) Vérifiez vos renseignements et sélectionnez la case **J'ACCEPTE LES CONDITIONS D'UTILISATION** pour lire les Conditions d'utilisation.
- 4) Appuyez sur  pour terminer l'inscription. Votre compte est désormais actif et vous êtes connecté.

ÉCRAN DE CONNEXION

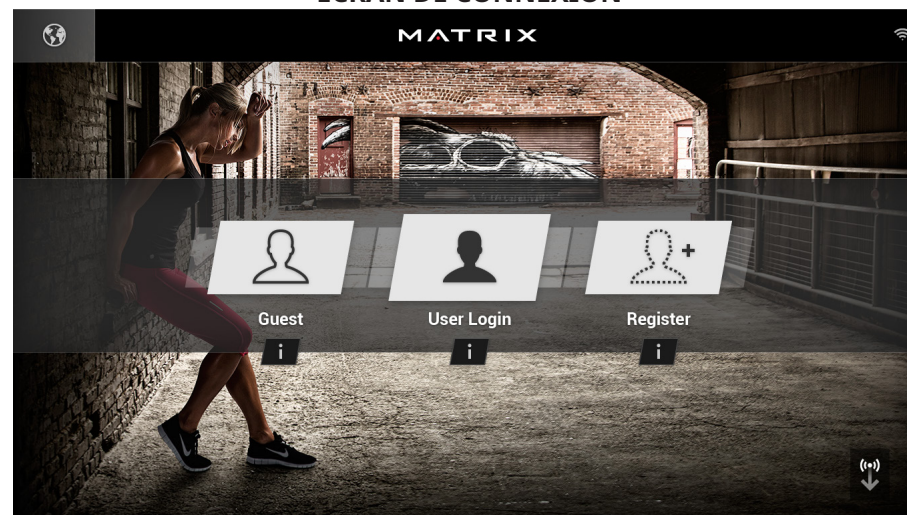

ÉCRAN GO

- Appuyez sur **GO** pour commencer immédiatement l'entraînement. Ou...
- Appuyez sur le bouton **CATÉGORIE D'ENTRAÎNEMENT** de votre choix pour personnaliser votre entraînement.

CONFIGURATION DU PROGRAMME

- 1) Après avoir choisi une **CATÉGORIE D'ENTRAÎNEMENT**, sélectionnez l'un des **PROGRAMMES** énumérés sur la gauche. Pour plus de renseignements concernant le programme sélectionné, appuyez sur .
- 2) Utilisez le **CURSEUR DE CONTRÔLE** pour régler les paramètres du programme.
- 3) Appuyez sur **GO** pour commencer votre entraînement.

Remarque : Les entraînements et les fonctionnalités varient en fonction du type de modèle, de la configuration de la console, de la version du logiciel et des options choisies.

* Normes prises en charge avec une fréquence porteuse de 13,56 MHz : ISO 14443 A, ISO 15693, ISO 14443 B, Sony Felica, Inside Contact-less (HID iClass), et LEGIC RF.



7XE
7XI

FRANÇAIS



7XE
7XI

FRANÇAIS

ÉCRAN GO



CONFIGURATION DU PROGRAMME

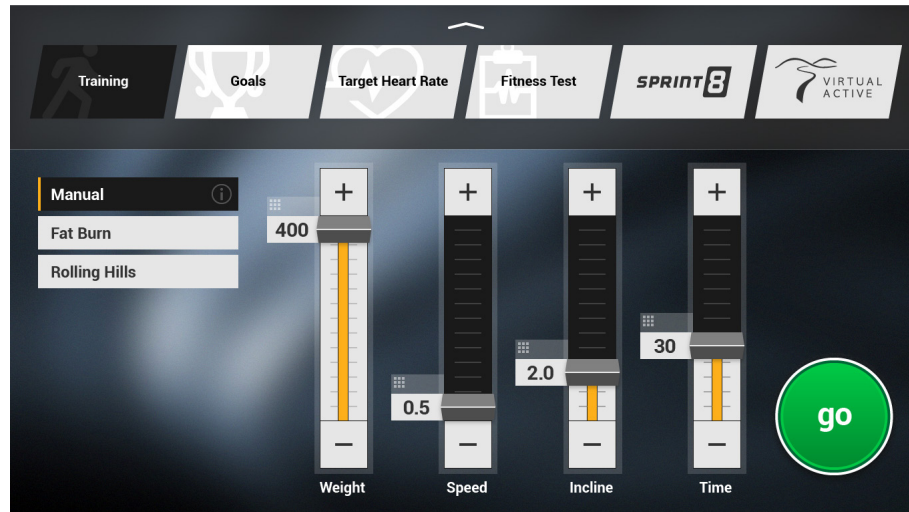

Remarque : Les entraînements et les fonctionnalités varient en fonction du type de modèle, de la configuration de la console, de la version du logiciel et des options choisies.

ÉCRAN D'ACCUEIL



ÉCRAN D'ACCUEIL

- Le **NOM D'UTILISATEUR** ou **L'INVITÉ** s'affiche dans le coin supérieur gauche de l'écran.
- Appuyez sur pour modifier les **STATISTIQUES D'ENTRAÎNEMENT** affichées en bas de l'écran.
- Appuyez sur pour revenir à l'écran d'accueil lorsque vous utilisez une application.
- Appuyez sur pour régler le **VOLUME**, coupler un appareil **BLUETOOTH** ou changer la **SOURCE AUDIO** (TV, My Media, Virtual Active, etc.).
- Appuyez sur pour augmenter ou diminuer le niveau d'intensité, la vitesse ou l'inclinaison.
- Appuyez sur pour utiliser le clavier afin de régler le niveau d'intensité, la vitesse ou l'inclinaison. Appuyez sur pour confirmer la modification.
- Appuyez sur pour rétablir le paramètre précédent du niveau d'intensité, de la vitesse ou de l'inclinaison.
- Appuyez sur pour suspendre temporairement votre entraînement et appuyez sur pour le reprendre. **REMARQUE :** Une fois l'entraînement repris, la vitesse, l'inclinaison et le niveau d'intensité sont réinitialisés.
- En pause, appuyez sur pour terminer l'entraînement.
- Appuyez sur pour augmenter ou diminuer la durée de votre entraînement.
- Appuyez sur pour passer en mode récupération. La récupération dure quelques minutes et réduit l'intensité de l'entraînement, ce qui permet à votre corps de récupérer après l'entraînement.
- Appuyez sur pour verrouiller l'écran afin d'éviter les mauvaises manipulations. Appuyez de nouveau sur ce bouton pour déverrouiller l'écran et permettre de naviguer.
- Appuyez sur pour activer le ventilateur. Trois vitesses de ventilateur sont disponibles (faible, moyenne, élevée).

APPLICATIONS ET DIVERTISSEMENT



SIMPLE

Les statistiques d'entraînement sont affichées sur trois fenêtres personnalisables.



CIRCUIT

Afficher un circuit de 400 M (1/4 MILE). La fonction Fractionner vous permet de garder une trace de vos tours les plus rapides et d'améliorer votre temps.



VIRTUAL ACTIVE

Les informations sur votre entraînement et les parcours Virtual Active sont affichés. Grâce à Virtual Active, évadez-vous et marchez ou courez dans des environnements exotiques.



FRÉQUENCE CARDIAQUE CIBLE

Suivez vos progrès pendant un entraînement en mode Fréquence cardiaque cible.



TEST FITNESS

Suivez vos progrès pendant un entraînement en mode Fitness Test.



SPRINT 8

Suivez vos progrès pendant un entraînement en mode Sprint 8.



MODIFICATION DE L'ENTRAÎNEMENT

Sélectionnez un autre entraînement sans vous arrêter.



MY MEDIA

Connectez et contrôlez des fichiers audio et vidéo à l'écran via le port USB ou le Bluetooth.



TV

Regardez la télévision en direct.



MÉTÉO

Consultez la météo locale.



NAVIGATEUR

Accédez au Web tout en vous entraînant.



CALENDRIER ASSOCIÉ À L'ÉTABLISSEMENT

Consultez le programme des événements de l'établissement ainsi que d'autres renseignements.



YOUTUBE

Naviguez et regardez des vidéos YouTube tout en vous entraînant.



FACEBOOK

Consultez votre page Facebook tout en vous entraînant.



TWITTER

Consultez votre fil Twitter tout en vous entraînant.



NETFLIX

Naviguez et regardez des vidéos Netflix tout en vous entraînant. Compte Netflix nécessaire pour accéder au contenu.



HULU

Naviguez et regardez des vidéos Hulu tout en vous entraînant. Compte Hulu nécessaire pour accéder au contenu.



MYFITNESS PAL

Perdez du poids grâce à MyFitnessPal, une façon simple et rapide d'utiliser un compteur de calories.



7XE
7XI

FRANÇAIS

Remarque : Les entraînements et les fonctionnalités varient en fonction du type de modèle, de la configuration de la console, de la version du logiciel et des options choisies.

**REMARQUE :**

Cet équipement a été testé et déclaré conforme aux limites imposées aux appareils numériques de Classe B, en vertu de l'article 15 des réglementations de la FCC. Ces normes visent à assurer une protection suffisante contre les interférences nuisibles dans une installation domestique. Cet appareil produit, utilise et peut émettre de l'énergie radio électrique et, s'il n'est pas installé et utilisé conformément aux instructions, peut causer des interférences nuisibles aux communications radio. Il n'existe toutefois aucune garantie que de telles interférences ne se produiront pas dans une installation particulière. Si cet appareil cause des interférences nuisibles à la réception des signaux de radio ou de télévision, ce qui peut être déterminé en allumant et en éteignant l'appareil, nous vous recommandons de corriger ces interférences par l'un des moyens suivants :

- Réorienter ou repositionner l'antenne réceptrice.
- Éloigner davantage l'appareil du récepteur.
- Brancher l'appareil sur un circuit différent de celui du récepteur.
- Contactez votre revendeur ou un technicien radio/TV qualifié pour obtenir de l'aide.

Tout changement ou toute modification, non expressément approuvé par la partie responsable de la conformité, peut annuler vos droits à utiliser cet appareil.

Déclaration de la FCC sur l'exposition aux rayonnements à fréquence radioélectrique :

1. Ce transmetteur ne doit pas être placé à proximité immédiate d'une autre antenne ou d'un autre transmetteur, ou ne doit pas être utilisé conjointement avec ceux-ci.
2. Cet équipement est conforme aux limitations prévues par la FCC pour l'exposition aux irradiations dans un environnement d'accès libre. Cet équipement doit être installé et fonctionner à une distance minimale de 20 cm entre l'élément à radiations et votre corps

MATRIX